

LINEAR-QUICK



**Geringe Baugröße
geeignet für enge
Platzverhältnisse**

**Low installation height
adapted for close space**

**Schnelles und sicheres
Positionieren
leichtes Handling**

**Quick and accurate
Positioning
easy handling**

Schneller Werkzeugwechsel

quick Tool change

Leichtgängig

Easy movement

360° drehbar

360° rotation

**Problemloses Aufhängen
verschiedener Schrauber**

**Simple mounting for
different Tools**

Modell Type	LQ mini	LQ 25	LQ 60
Arbeitsradius A Working range A	120 - 370 mm	240 - 600 mm	180 - 600 mm
max. Hub B max. stroke B	280 mm	650 mm	650 mm
Höhe C Height C	625 mm	1150 mm	1150 mm
Gewicht (nur LQ) Weight (only LQ)	6,5 kg	8 kg	10 kg
max. Gewichtsaufn. max. weight	4,0 kg	4,0 kg	8,0 kg
max. Drehmoment max. torque abs.	25 Nm	25 Nm	60 Nm
Grundplatte D	Ø130 mm	Ø130 mm	Ø130 mm
Befestigung L	3x M8 - Ø 100	3x M8 - Ø 100	3x M8 - Ø 100

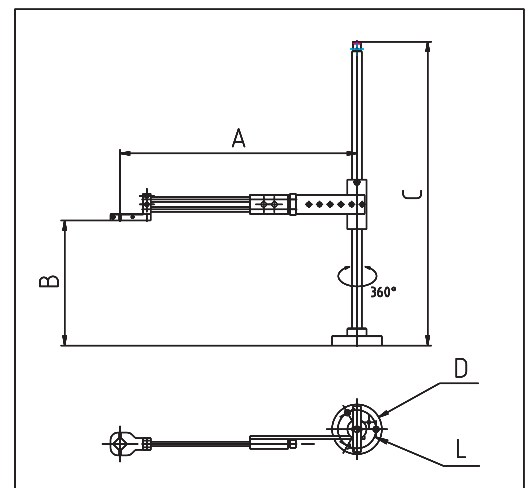

Umfangreicher Standard-Baukasten - zahlreiche Sonderausführungen, kundenspezifische Auslegung
Sonder-Adapter, Sonderwellen, Schlittenklemmung, starre Ausführung, Deckenmontage, Portale, usw...

Extensive standard kit, special designs, customized layouts,
special adapters, special shafts, slide clamping, fixed specifications, overhead suspension, etc...

Wiedmann Maschinenbau GmbH

Jahnstraße 51
73326 Deggingen
Tel.: 07334-96190 Fax: 07334-961930
info@w-qsm.com www.w-qsm.com

- Handhabungstechnologie
- Zerspanungstechnologie
- Blechtechnologie